

# ELITE RACK INSTRUCTIONS



- Important** This rack is designed for use with a 2" or 1.25" receiver hitch. The rack is designed to hold a maximum of four bicycles. Do not use it for anything other than carrying bicycles. This rack is not recommended for use on the back of a trailer.
- Warning** Check the tightness of bolts and nuts periodically as they may loosen during regular use, especially the hitch receiver bolt if the rack is left attached to the vehicle for extended periods of time.
- Warning** Do not drive with the bike rack in the lowered position.
- Warning** Remove the rack from the vehicle when driving through automatic car washes.

## PARTS INCLUDED

- (A) Main rack assembly
- (B) Top plate
- (C) Bike rack arms
- (D) Arm straps (12)
- (E) Six – 8mm bolts and lock washers
- (F) Hitch lock with two keys
- (G) Hitch bolt with lock washer (5/8" for 2" rack, 1/2" for 1.25" rack)

## For 1.25" racks only

- (H) 1.25" hitch bar
- (I) Fasteners for 1.25" hitch - three each 10mm bolts, washers and lock nuts

## TOOLS REQUIRED

- 13mm socket with extension
- Adjustable end wrench
- Screw driver

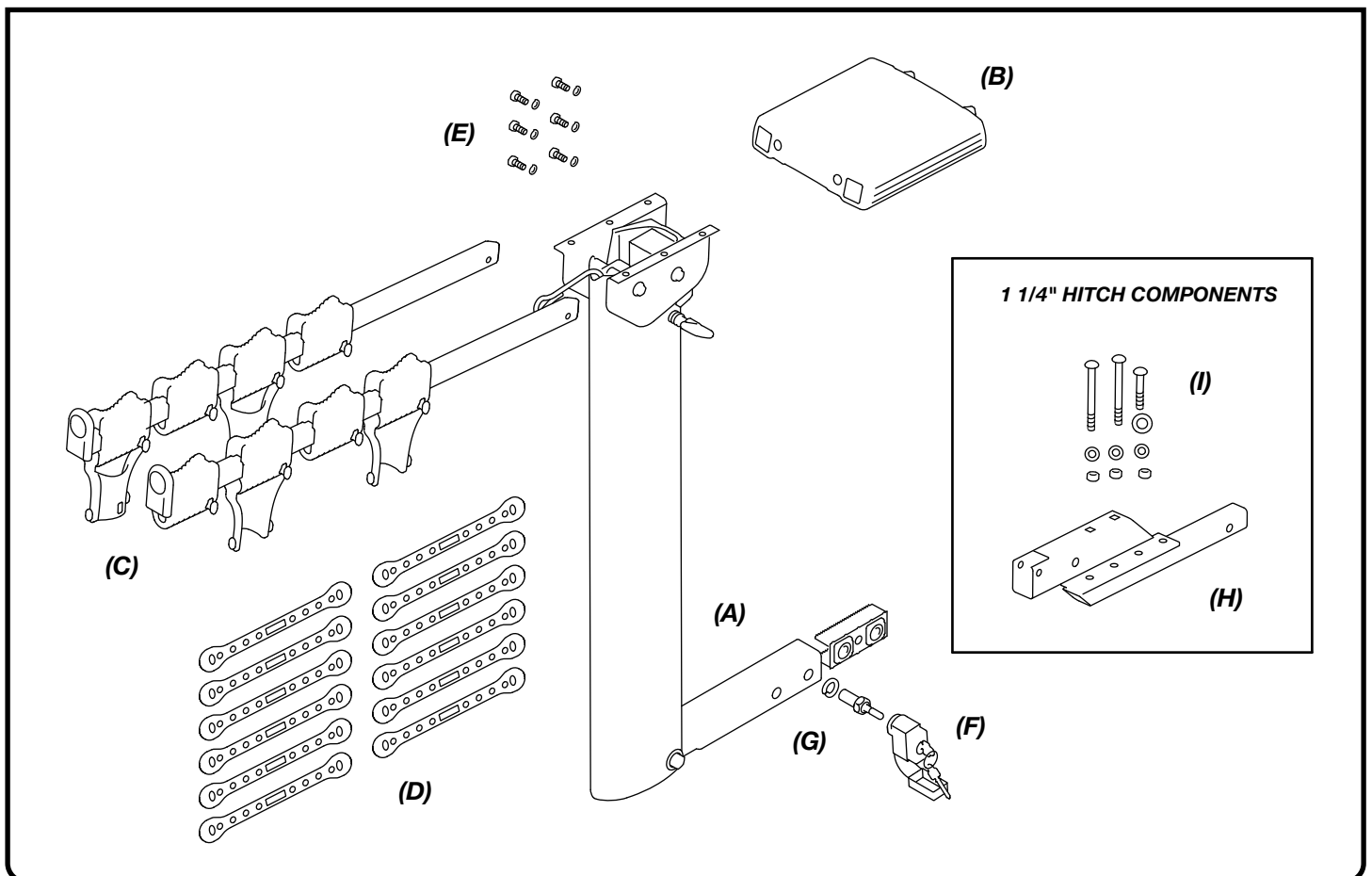

## Assembly of Rack

**1**

Begin assembly of the rack by placing the top plate on the floor, top side down. Position the main rack assembly on the top plate aligning the mounting holes of the top plate with the holes in the brackets on the main assembly. The hitch bar and the auto lock mechanism need to be positioned on the same side of the rack. Make sure the cable lock can be accessed after the top plate has been secured. Place the lock washers on the 5/16 bolts and thread them through the brackets and into the top plate.

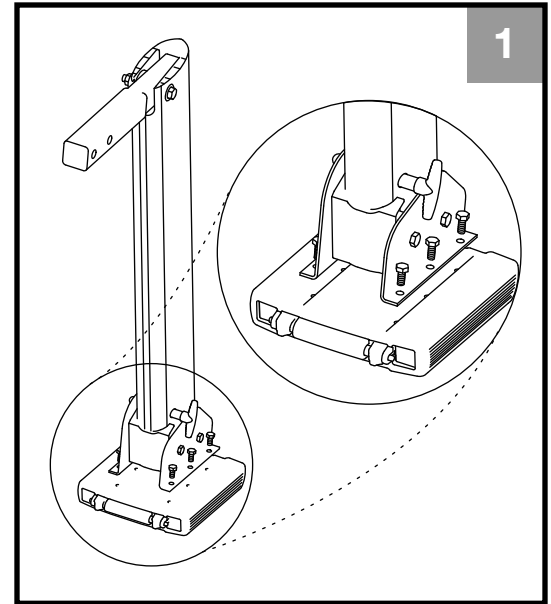
**2**

***If your rack is the 1.25" model*** you will need to assemble the 1.25" hitch bar. Place the rack on the floor so that the hitch bar is pointing up. Place the 10mm washers on the 10mm bolts. Attach the 1.25" bar to the hitch bar by inserting the 10mm bolts with washers through the hitch bar, then through the 1.25" bar. Secure with the 10mm lock nuts.

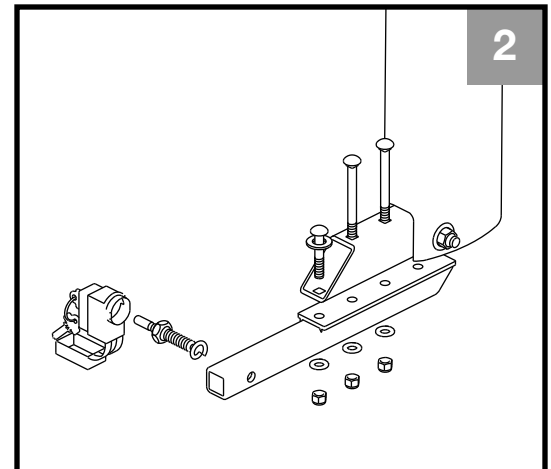
**3**

Place the straps on the bike arms and the anti-sway cradles.

**4**

Tighten all bolts securely.

## Installation of the rack

- 1** For 2" racks only. Check to make sure that the nut inside the rack hitch bar is aligned with the hole in the hitch bar. Adjust with a screw driver if necessary.
- 2** Slide the rack into the receiver hitch of the vehicle.
- 3** Line up the hole in the hitch bar with the hole in the receiver hitch.
- 4** Place the lock washer on the hitch bolt and thread it into the nut in the hitch bar. For 2" racks tighten the hitch bolt to 60 foot pounds, +/- 5 foot pounds. For the 1.25" rack, tighten the hitch bolt to 40 foot pounds +/- 5 foot pounds.
- 5** To lock the bike rack to the vehicle, press the hitch lock over the bolt stud.
- 6** The bike arms must be oriented so that the inside curved surface of the anti-sway bracket is facing outward. Slide the arms into the top plate until you hear a click which indicates they have locked into the auto lock mechanism.

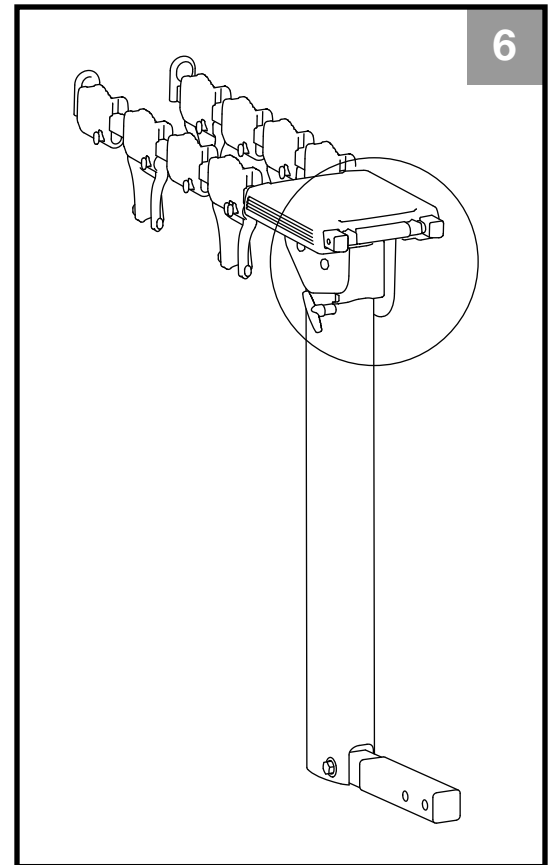

## Use of Rack

1

Place bicycles onto the rack starting at the point closest to the vehicle. Alternate the direction the bikes are facing when mounted on the rack.

2

Position the seat post tube in the anti-sway cradle. Attach the bikes to the block and anti-sway mechanism using the straps provided. The bike may be off center on the rack. It is important that the anti-sway cradle is flush with the bicycle seat tube.

3

To utilize the cable lock, pull it out of the upright, over the bicycle top tubes and attach it to the yellow bail on the end of one of the arms using a padlock.

4

To lower the rack, grasp the release lever and while pushing the rack toward the vehicle pull the pull pin. Supporting the arms of the rack, lower the unit.

5

To raise the rack, push the arms of the rack up and toward the vehicle until you hear the pull pin click back into place.

6

When not carrying bikes, remove the arms and store.

7

To remove the arms, press the release lever on the auto lock feature on the back of the top plate and pull the arm out.

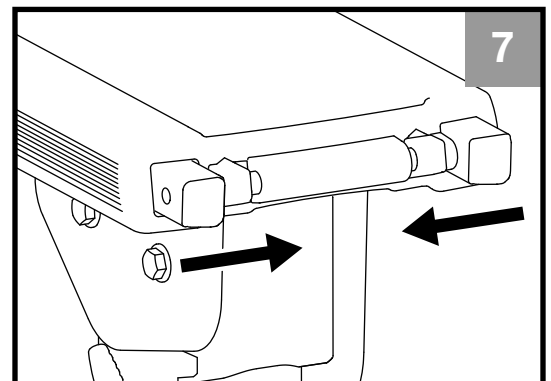
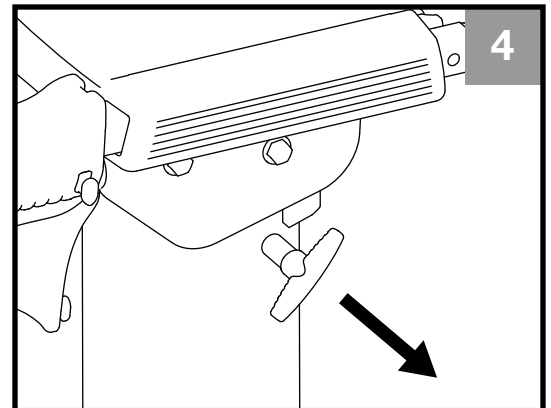
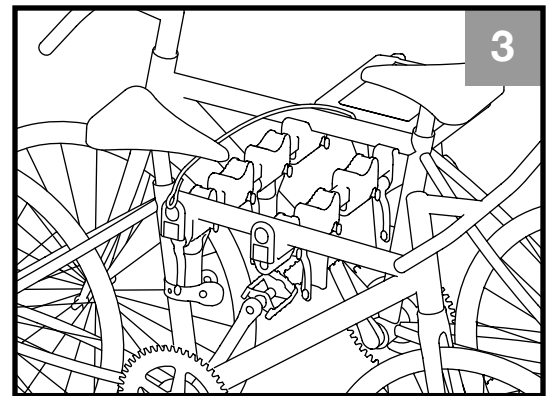
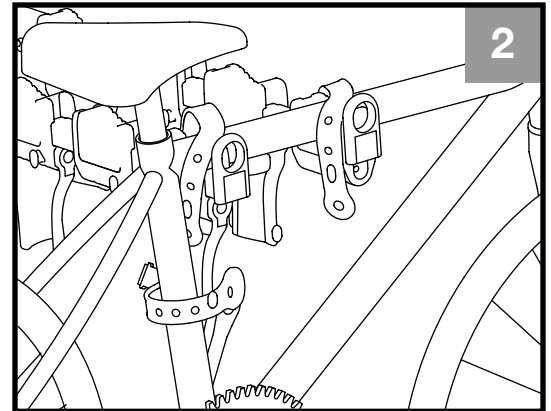

**Important**

Ce support est conçu pour être utilisé sur une barre d'attelage de 2 po ou 1,25 po. Le support est conçu pour recevoir jusqu'à quatre bicyclettes. Il ne doit pas être utilisé à une autre fin.

**Avertissement**

Vérifiez régulièrement si les boulons et les écrous sont bien serrés, car ils peuvent se desserrer avec le temps, surtout le boulon de la barre d'attelage si le support est laissé en place pendant une période de temps prolongée.

**Avertissement**

Ne conduisez pas avec le support à bicyclettes baissé.

**Avertissement**

Enlevez le support du véhicule pour utiliser les lave-autos automatiques.

## PIÈCES COMPRISES

- (A) Support
- (B) Plaque supérieure
- (C) Bras de support
- (D) Courroies (12)
- (E) Boulons de 8 mm (6) avec rondelles de blocage
- (F) Serrure antivol avec deux clés
- (G) Boulon d'attelage avec rondelle de blocage (5/8 po pour support de 2 po, 1/2 po pour support de 1,25 po)

## OUTILS REQUIS

- Douille de 13 mm avec rallonge
- Clé à molette
- Tournevis

### Pour les supports de 1,25 po seulement

- (H) Tube de 1,25 po
- (I) Attaches pour attelage de 1,25 po - 3 boulons de 10 mm, avec rondelles et écrous de blocage

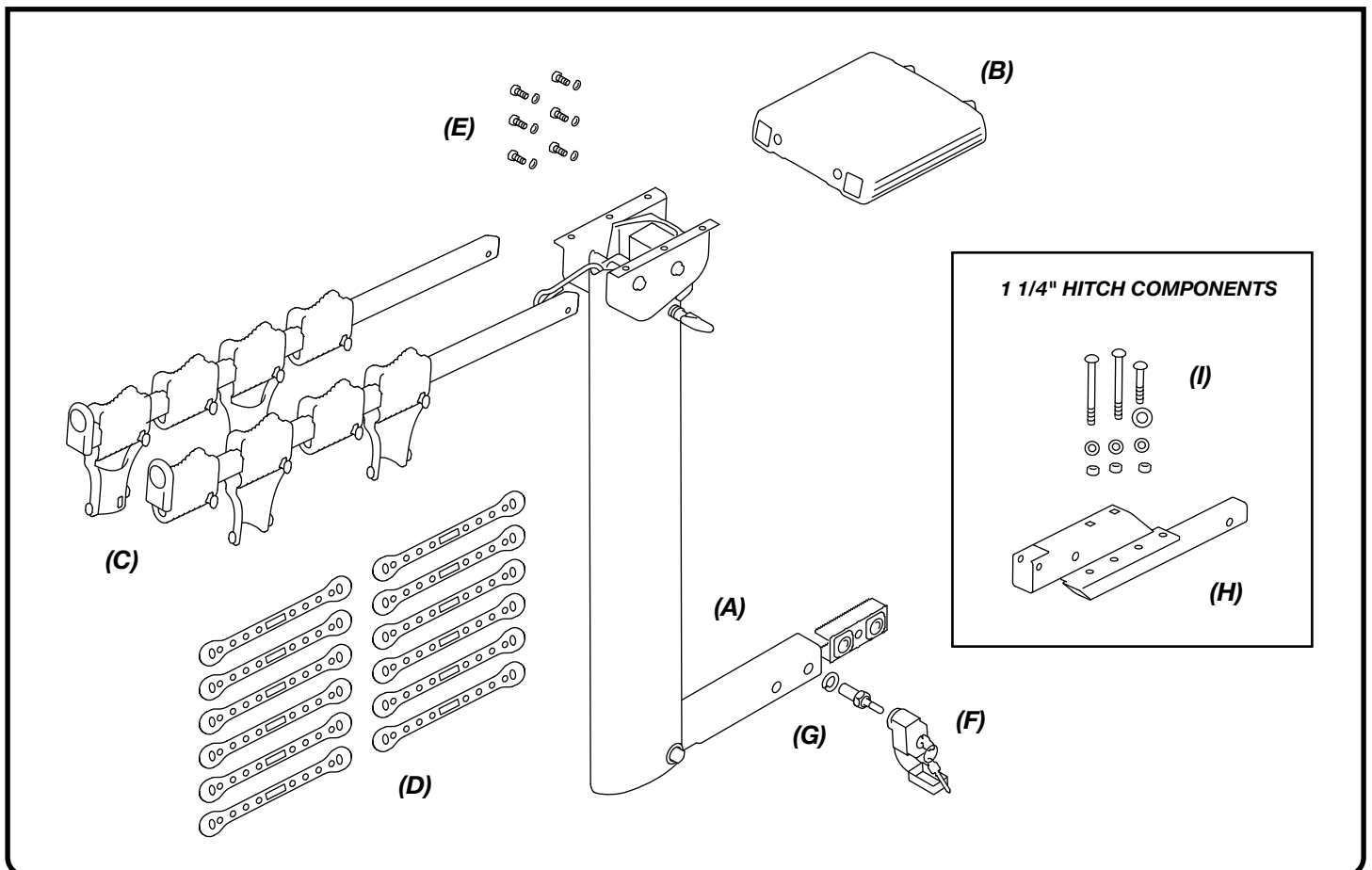

## Assemblage du support

1

Commencez l'assemblage du support en plaçant la plaque supérieure sur le sol, avec le côté supérieur vers le bas. Placez le support sur la plaque supérieure en alignant les trous de montage de la plaque supérieure avec les trous dans les fixations du support. La barre d'attelage et le dispositif autobloquant doivent être placés du même côté du support. Assurez-vous que le câble antivol est accessible après avoir fixé la plaque supérieure. Placez les rondelles de blocage sur les boulons de 5/16 po et vissez-les à travers les fixations dans la plaque supérieure.

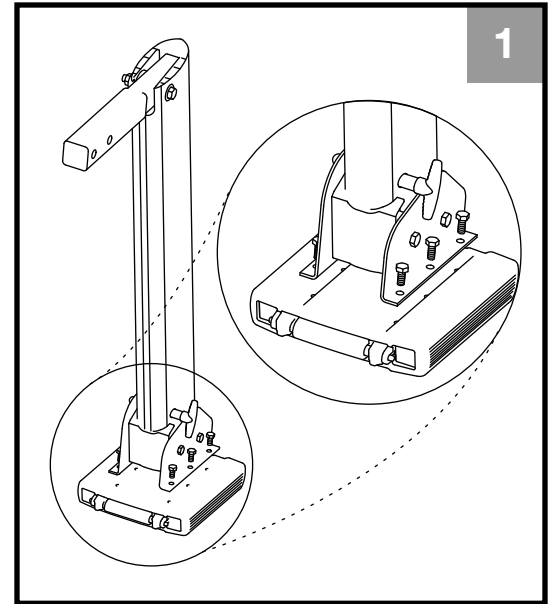

2

**Si vous avez un support de 1,25 po,** vous devez assembler le tube de 1,25 po. Placez le support sur le sol avec le tube pointant vers le haut. Placez les rondelles de 10 mm sur les boulons de 10 mm. Fixez le tube de 1,25 po à la barre d'attelage en insérant les boulons de 10 mm avec les rondelles à travers la barre d'attelage, puis à travers le tube de 1,25 po. Fixez avec les écrous de blocage de 10 mm.

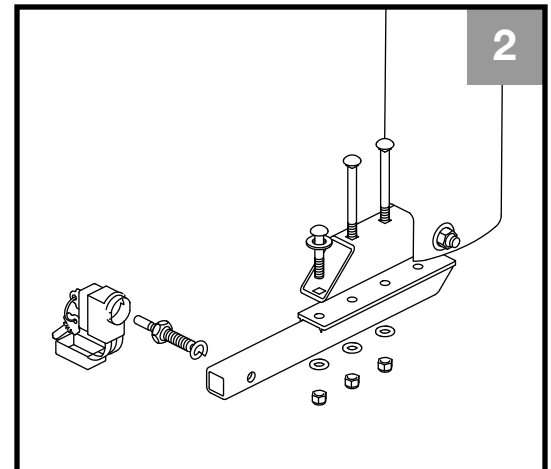

3

Placez les courroies sur les bras du support et les mécanismes stabilisateurs.

4

Serrez fermement tous les boulons.

## Installation du support

**1** Pour les supports de 2 po seulement. Assurez-vous que l'écrou à l'intérieur du tube du support est aligné avec le trou dans la barre d'attelage. Ajustez au besoin avec un tournevis.

**2** Glissez le support dans la barre d'attelage du véhicule.

**3** Alignez le trou dans le tube avec le trou dans la barre d'attelage.

**4** Placez la rondelle de blocage sur le boulon d'attelage et vissez le boulon dans l'écrou situé dans le tube. Pour les supports de 2 po, serrez le boulon d'attelage à 60 pi-lb, +/- 5 pi-lb. Pour les supports de 1,25 po, serrez le boulon d'attelage à 40 pi-lb, +/- 5 pi-lb.

**5** Placez la serrure sur la tige du boulon d'attelage pour verrouiller le support à bicyclettes sur le véhicule.

**6** Les bras du support doivent être orientés de façon que la surface incurvée intérieure de la fixation stabilisatrice soit face à l'extérieur. Insérez les bras dans la plaque supérieure; un bruit d'enclenchement se fait entendre quand ils sont verrouillés.

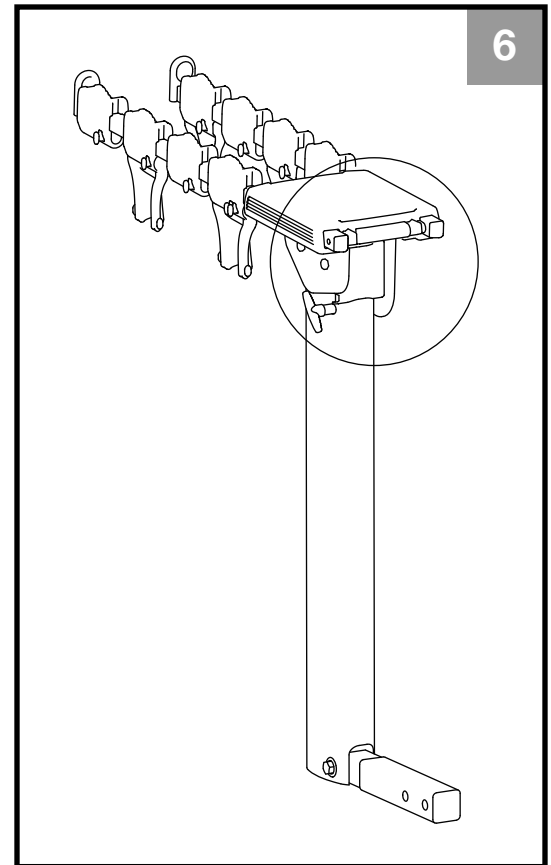

## Utilisation du support

**1** Placez les bicyclettes sur les bras du support en commençant près du véhicule et en alternant la position des bicyclettes sur le support.

**2** Disposez la tige de selle dans le mécanisme stabilisateur. Fixez les bicyclettes au bloc et au mécanisme stabilisateur à l'aide des courroies fournies. La bicyclette peut ne pas être centrée sur le support. Il importe que le mécanisme stabilisateur soit de niveau avec le tube de selle de la bicyclette.

**3** Pour utiliser le câble antivol, sortez entièrement le câble et placez-le par-dessus la barre supérieure des cadres des bicyclettes, puis attachez-le à l'anse jaune située à l'extrémité d'un des bras avec un cadenas.

**4** Pour abaisser le support, saisissez le levier de déverrouillage et tirez vers vous tout en poussant le support vers le véhicule. Soutenez les bras de l'autre main et descendez le support.

**5** Pour relever le support, poussez les bras vers le haut et vers le véhicule jusqu'à ce que la goupille de la poignée se verrouille en place.

**6** Enlevez et rangez les bras quand vous ne transportez pas de bicyclettes.

**7** Pour démonter les bras, appuyez sur le levier de déverrouillage du dispositif autobloquant à l'arrière de la plaque supérieure et sortez les bras.

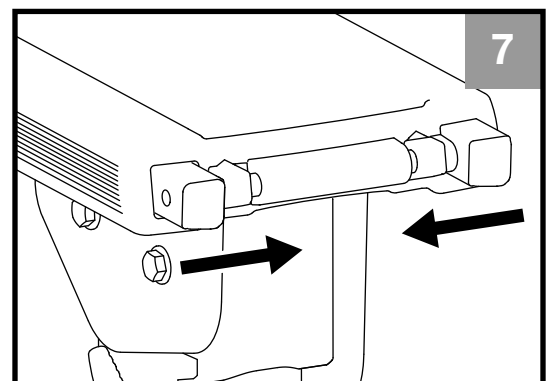
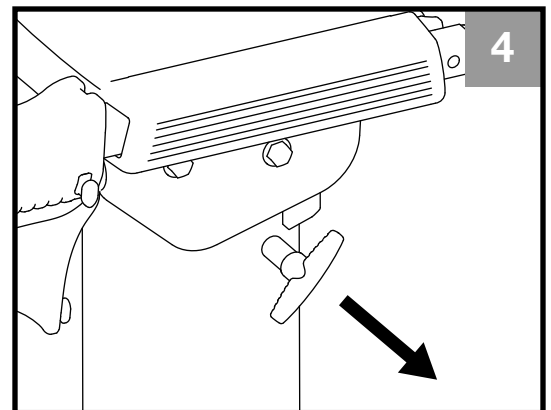
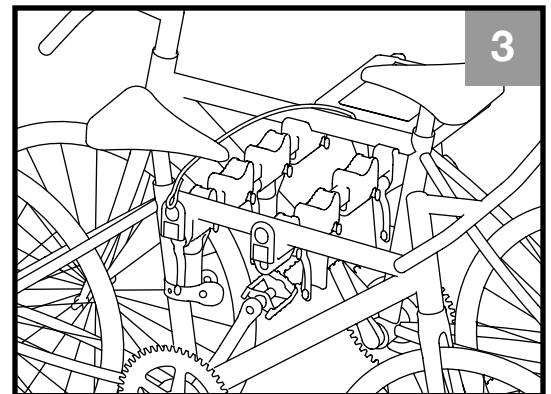
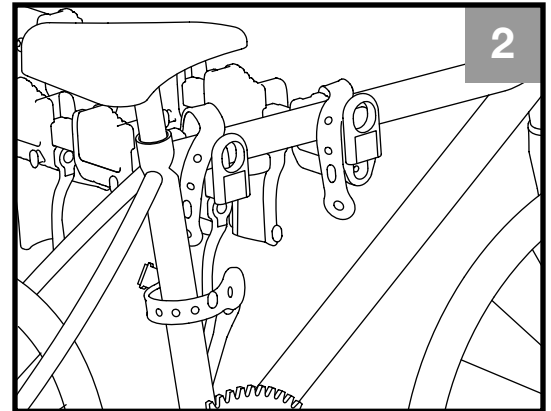

**Importante**

Este soporte está diseñado para usarse con un enganche de 2" o 1.25". El soporte puede llevar un máximo de cuatro bicicletas. No debe usarse para ningún otro fin que no sea el transporte de bicicletas. Se recomienda no usarlo en la parte trasera de un remolque.

**Advertencia**

Verifique los pernos y tuercas periódicamente para asegurarse de que están bien apretados ya que pueden soltarse con el uso periódico, y especialmente el perno del enganche si el soporte queda fijo al vehículo durante largos periodos de tiempo.

**Advertencia**

No conduzca con el portabicicletas en la posición baja.

**Advertencia**

Quite el soporte del vehículo cuando lo lleve a un túnel de lavado automático.

## PIEZAS INCLUIDAS

- (A) Un soporte principal
- (B) Una placa superior
- (C) Brazos de soporte
- (D) Correas (12)
- (E) Seis pernos de 8mm con arandelas de bloqueo
- (F) Una cerradura antirrobo con dos llaves
- (G) Perno de enganche con arandela de bloqueo (5/8" para soporte de 2", 1/2 para soporte de 1.25")

## HERRAMIENTAS REQUERIDAS

- Dado de 13mm con extensión
- Llave ajustable
- Destornillador

### Para soportes de 1.25" solamente

- (H) Barra de enganche de 1.25"
- (I) Uniones para enganche de 1.25 pulg. Tres pernos de 10mm, con arandelas y tuercas de bloqueo

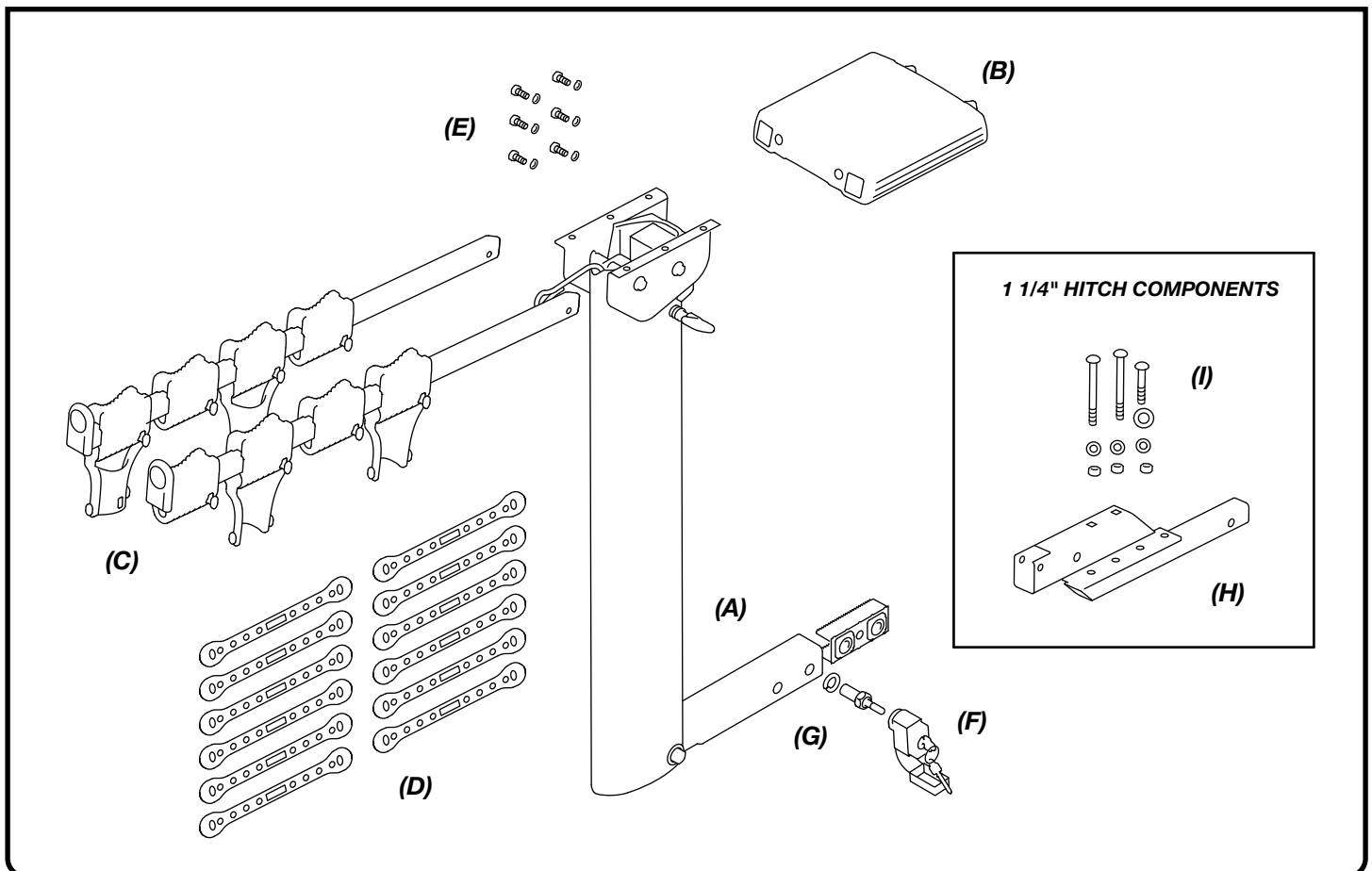

## Montaje del soporte

1

Empiece a montar el soporte poniendo la placa superior invertida sobre el suelo. Ponga el conjunto principal del soporte sobre la placa superior alineando los agujeros de montaje de la placa superior con los agujeros de las ménsulas de soporte. La barra de enganche y el mecanismo de autobloqueo deberán estar puestos en el mismo lado del soporte. Asegúrese de que hay acceso al cable antirrobo después de haber fijado la placa superior. Ponga las arandelas de bloqueo en los pernos de 5/16 y atornille través de las uniones en la placa superior.

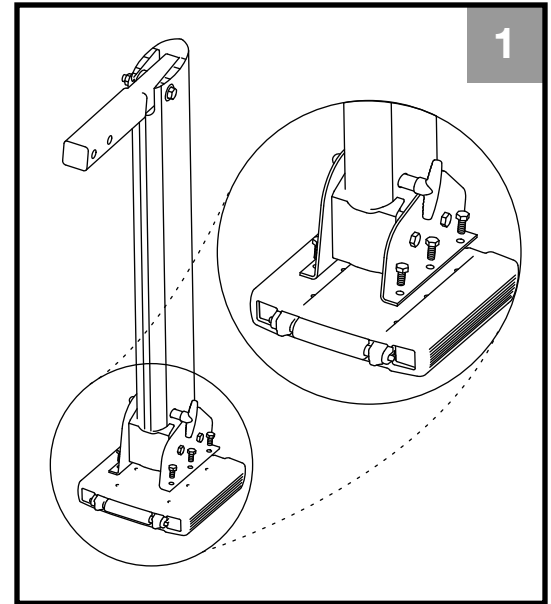

2

**Si su soporte es el modelo de 1.25",** tendrá que montar la barra de enganche de 1.25". Ponga el soporte en el piso de modo que la barra apunte hacia arriba. Pong las arandelas de 10mm en los pernos de 10mm. Fije la barra de 1.25" en la barra de enganche insertando los pernos de 10mm con las arandelas a través de la barra de enganche, y luego a través de la barra de 1.25" bar. Fije con las tuercas de bloqueo de 10mm.

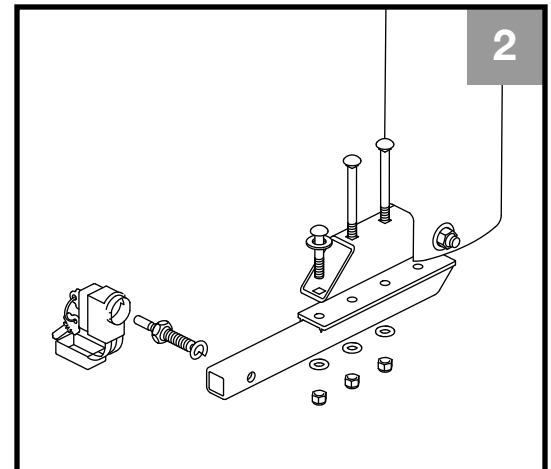

3

Ponga las correas en los brazos del soporte y los mecanismos estabilizadores.

4

Apriete a fondo todos los pernos.

## Instalación del soporte

- 1** Para los soportes de 2" solamente. Asegúrese de que la tuerca del interior de la barra del soporte está alineada con el agujero de la barra de enganche. Ajuste con un destornillador si es necesario.
- 2** Deslice el soporte en el enganche del vehículo.
- 3** Alinee el agujero en la barra con el agujero de la barra de enganche.
- 4** Ponga la arandela de bloqueo en el perno de enganche place y atorníllelo en la tuerca de la barra de enganche. En el caso de los soportes de 2", apriete el perno de enganche a 60 pi-lb, +/- 5 pi-lb. Para el soporte de 1.25", apriete el perno de enganche a 40 pi-lb +/- 5 pi-lb.
- 5** Ponga la cerradura en la espiga del perno de enganche ara bloquear el portabicicletas en el vehículo.
- 6** Los brazos del soporte deben estar orientados de modo que la superficie curva interior del soporte estabilizador esté hacia fuera. Inserte los brazos en la placa superior hasta que oiga un chasquido que indica que están bloqueados.

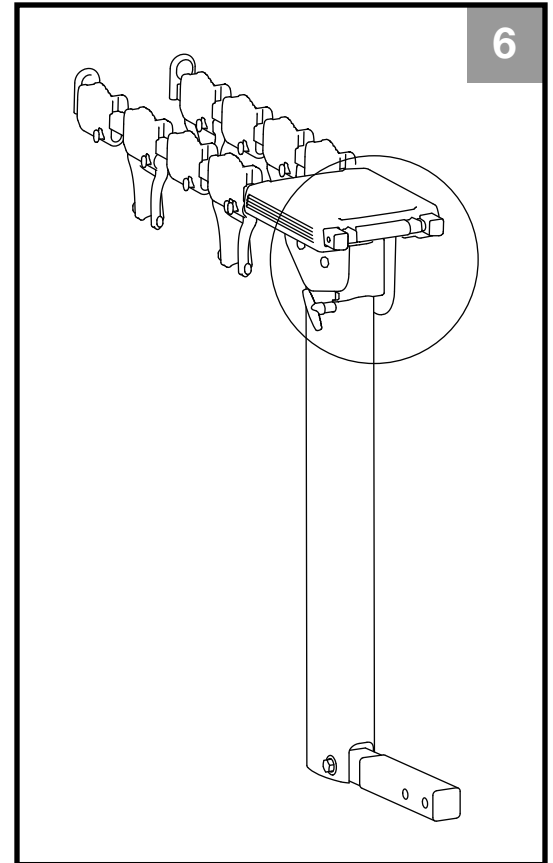

## Uso del portabicicletas

**1** Ponga las bicicletas en los brazos del soporte empezando en el punto más cercano al vehículo. Haga alternar la posición de las bicicletas en el portabicicletas.

**2** Ponga el tubo del sillín en el soporte estabilizador. Fije las bicicletas al bloque y al mecanismo estabilizador con las correas incluidas. La bicicleta puede que no esté centrada en el soporte. Es importante que el mecanismo estabilizador esté a nivel con el tubo del sillín de la bicicleta.

**3** Para usar el cable antirrobo, saque el cable por completo y póngalo por sobre la barra superior de los marcos de las bicicletas y fíjelo al gancho amarillo del extremo de uno de los brazos con un candado.

**4** Para bajar el soporte, tome la palanca de liberación y jale hacia usted empujando el soporte hacia el vehículo. Sujete los brazos con la otra mano y baje el soporte ando.

**5** Para subir el soporte, empuje los brazos del soporte hacia arriba y hacia el vehículo hasta que oiga el chasquido que indica que la clavija está en su sitio.

**6** Cuando no transporte bicicletas, quite los brazos y guárdelos.

**7** Para sacar los brazos, apriete la palanca de liberación del dispositivo autobloqueante de la parte trasera de la placa superior y quite los brazos.

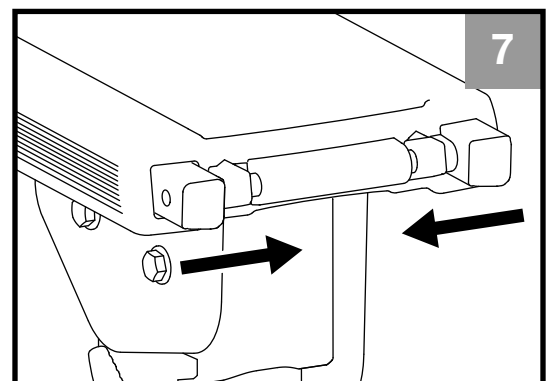
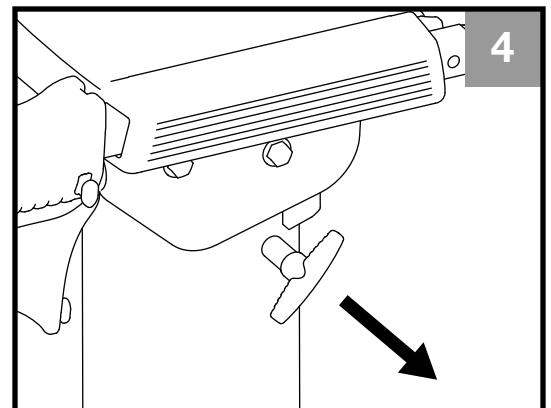
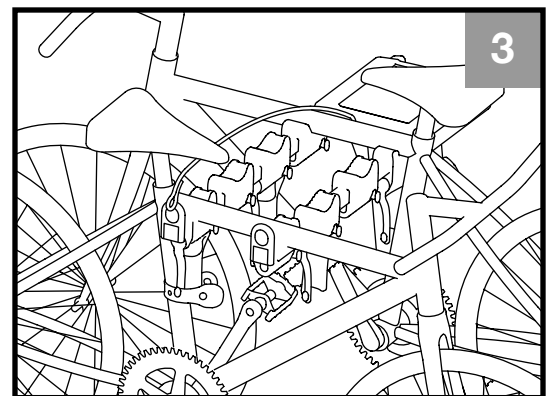
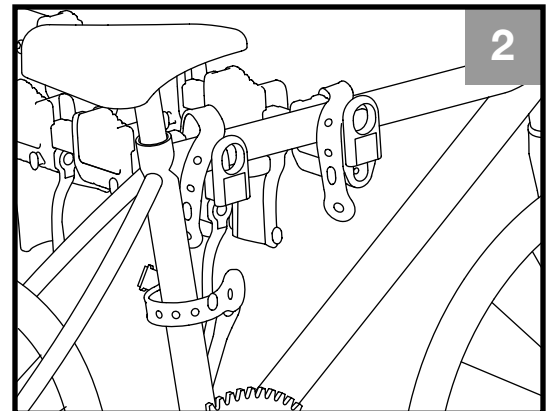



## LIMITED LIFETIME WARRANTY

### Access Racks™ & QuietRide™ Towing Accessories

Softride, Inc., warrants the original owner of new Softride Access Racks™ and QuietRide™ Towing Accessory products against defects in workmanship and materials for the lifetime of the product provided it is purchased from an authorized Softride dealer. This Limited Lifetime Warranty is non-transferable and shall only apply to normal and ordinary use of this product.

Warranty claims are to be made through an authorized Softride dealer and must be accompanied by an original sales receipt or other original proof of purchase document. Registration of your product can be completed by filling out the online form at [www.softride.com/warranty-information](http://www.softride.com/warranty-information) and must be received by Softride before warranty claims may be processed. Should any Softride Access Rack™ or QuietRide™ towing accessory be determined by Softride to be defective and covered by this Limited Lifetime Warranty, it will be repaired or replaced, at Softride's option. The cost of transportation to and from an authorized dealer for repair or replacement, of any defective part, and/or accessory and any related labor charge is not covered by this warranty, and is to be paid by the owner.

The Limited Lifetime Warranty does not cover normal wear and tear (including and not limited to: scratches, dents, fading, oxidation), improper assembly, lack of maintenance, or custom alteration/installation of any parts or accessories not originally intended or compatible with the rack or towing accessory as sold. The warranty does not apply to damage or failure resulting from an accident, abuse, or neglect. This Limited Lifetime Warranty does not cover racks that are mounted on the back of a trailer.

This Limited Lifetime Warranty is given in lieu of all other written or oral warranties, express warranties, implied warranties, registered product, including without limitation implied warranties of merchandising ability and fitness for a particular purpose, and are limited to the duration and specifications of this warranty. In no event shall Softride be liable for damage in excess of the purchase price, for any loss of use, loss of time, inconvenience, commercial loss, lost profits, or saving or any incidental, special, consequential, direct or indirect damages arising out of the use or inability to use such product, to the full extent as such may be disclaimed by law.

Log onto [www.softride.com/warranty-information](http://www.softride.com/warranty-information) to register your product.

©Copyright 2008 Softride, Inc. Softride, QuietRide™ and Access Racks™ are registered trademarks of Softride, Inc. Bellingham, WA 98226 USA



**Garantie à vie limitée**

Accessoires de remorquage Access Racks<sup>MC</sup> et QuietRide<sup>MC</sup>

Softride Inc. garantit au propriétaire d'origine de chaque nouvel accessoire de remorquage Access Racks<sup>MC</sup> et QuietRide<sup>MC</sup> que son produit est exempt de vice de matière et de fabrication pour toute la durée du produit, en autant qu'il ait été acheté chez un revendeur autorisé de Softride. Cette garantie à vie limitée n'est pas transférable et s'applique seulement à une utilisation normale du produit.

Les réclamations au titre de la garantie doivent être faites auprès d'un revendeur autorisé de Softride et doivent être accompagnées du reçu de caisse ou de toute autre preuve d'achat appropriée. Vous pouvez enregistrer votre produit en complétant le formulaire en ligne à [www.softride.com/warranty-information](http://www.softride.com/warranty-information), qui doit avoir été reçu par Softride pour que Softride puisse donner suite à une réclamation. Softride remplacera ou réparera, selon son choix, tout accessoire de remorquage Access Racks<sup>MC</sup> et QuietRide<sup>MC</sup> qu'elle jugera défectueux et couvert par la présente garantie à vie limitée. Les frais de transport aller-retour jusqu'à un revendeur autorisé, pour la réparation ou le remplacement de toute pièce et/ou accessoire défectueux, ainsi que les frais de main-d'œuvre qui peuvent y être associés, ne sont pas couverts par cette garantie et sont à la charge du propriétaire.

Cette garantie à vie limitée ne couvre pas l'usure normale (y compris et sans s'y limiter, les égratignures, les traces de coups et le ternissement), le mauvais assemblage, le manque d'entretien, la modification du produit ou l'installation personnalisée de pièces ou d'accessoires non destinés à l'origine au support ou à l'accessoire de remorquage tel qu'il est vendu, ou incompatibles avec lui. Cette garantie ne s'applique pas aux dommages ou aux défaillances causés par accident, abus ou négligence. Cette garantie à vie limitée ne couvre pas les supports montés à l'arrière d'une remorque.

Cette garantie à vie limitée remplace toute autre garantie explicite ou implicite, y compris, sans s'y limiter, les garanties implicites de commercialisation et de convenance à un usage particulier, et est limitée à la durée et aux spécifications de la présente garantie. En aucun cas Softride ne saurait être tenue responsable de tout dommage au-delà du prix d'achat du produit, perte de jouissance, perte de temps, désagrément, préjudice commercial, perte de profits ou d'économies, ou des dommages directs, indirects, incidents, spéciaux ou conséquents pouvant découler de l'utilisation ou de l'incapacité à utiliser ce produit, en vertu des dispositions de la loi.

Veuillez enregistrer votre produit à [www.softride.com/warranty-information](http://www.softride.com/warranty-information).

© Copyright 2008 Softride Inc. Softride, QuietRide<sup>MC</sup> et Access Racks<sup>MC</sup> sont des marques de commerce déposées de Softride Inc., Bellingham, WA 98226 USA.

Softride Inc. P.O. BOX 9709 Bellingham, WA 98227-9709 USA

=====

**Garantía limitada de por vida**

Accesorios de remolque Access Racks® y QuietRide®

Softride Inc. garantiza al propietario original de cada nuevo accesorio de remolque Access Racks® y QuietRide® contra todo defecto de materiales y fabricación durante toda la vida del producto, siempre que haya sido comprado a un representante autorizado de Softride. Esta garantía limitada de por vida no es transferible y se aplica solamente si el producto ha sido utilizado normalmente.

Las reclamaciones sobre la garantía deben hacerse por medio de un representante autorizado de Softride y se debe adjuntar el recibo de compra original o algún comprobante de compra original. Usted puede registrar su producto relleno el formulario en línea en la dirección [www.softride.com/warranty-information](http://www.softride.com/warranty-information), el que deberá haber sido recibido por Softride previamente para que se lleve a cabo el trámite de la reclamación. Softride reemplazará o reparará, según lo prefiera, todo accesorio de remolque Access Racks® y QuietRide® que considere defectuoso y cubierto por la presente garantía limitada de por vida. Los gastos de transporte de ida y vuelta hasta donde un representante autorizado, para la reparación o el reemplazo de toda pieza y/o accesorio defectuoso, además de los gastos de mano de obra que puedan resultar, no están cubiertos por esta garantía y correrán por cuenta del propietario.

Esta garantía limitada de por vida no cubre el desgaste normal (incluyendo entre otros, los arañazos, marcas de golpes, desteñimiento u oxidación), un montaje defectuoso, la falta de mantenimiento, la modificación del producto o la instalación por el comprador de piezas o accesorios no destinados originalmente al soporte o al accesorio de remolque tal y como se vende, o incompatibles con él. Esta garantía no se aplica a los daños o defectos causados por accidente, abuso o descuido. Esta garantía limitada de por vida no protege los soportes montados en la parte trasera de un remolque.

Esta garantía limitada de por vida reemplaza toda otra garantía explícita o implícita, incluyendo entre otras, las garantías implícitas de comercialización y de adecuación para una utilización específica particular, y se limita a la duración y a las especificaciones de la presente garantía. En ningún caso Softride podrá ser considerada responsable de algún daño superior al precio de compra del producto, o de pérdida de utilización, pérdida de tiempo, inconvenientes, perjuicio comercial, pérdida de ganancias o de ahorros, o de daños directos, indirectos, incidentes, especiales o consecutivos que puedan derivarse del uso o de la incapacidad para utilizar este producto, en virtud de las disposiciones legales.

Para registrar su producto vaya a [www.softride.com/warranty-information](http://www.softride.com/warranty-information).

© Copyright 2008 Softride Inc. Softride, QuietRide® et Access Racks® son marcas registradas de comercio de Softride Inc., Bellingham, WA 98226 USA.

Softride Inc. P.O. BOX 9709 Bellingham, WA 98227-9709 USA